

Úloha

Název součásti: Matice 2

Polotovary: $\phi 65 - 63$

Výchozí stav: polotovary je pouze uříznut na délku cca 63 mm

Upnutí: do tříčelistového sklíčidla za $\phi 65$ mm a druhý konec je volný

Postup při obrábění:

- opracování proběhne v deseti úsecích:
- hrubování čelní plochy,
 - hrubování vnější plochy,
 - vrtání $\phi 16$ mm,
 - hrubování vnitřní plochy,
 - hlazení (konturování) vnitřní plochy,
 - vnitřní zápich,
 - vnitřní závit,
 - hlazení (konturování) vnější plochy,
 - vnější zápich
 - upíchnutí;

! Pozn.: U hrubovacího i hladícího vnějšího nože musíme nastavit velký úhel vedlejšího ostří (cca 50°), abychom mohli zhotovit vybrání (hladící nůž je levý); obrobek zhotovíme z delšího polotovaru a upíchneme na požadovanou délku.

Obr. 46

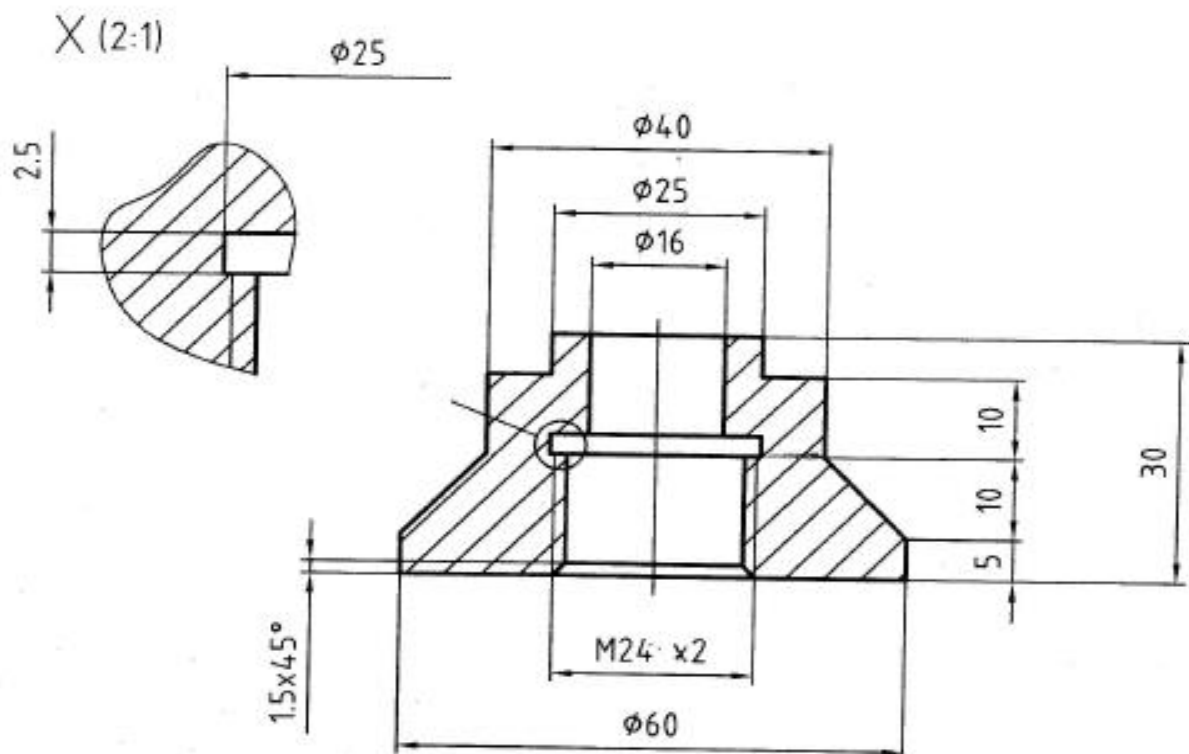

Matice 2 – geometrie

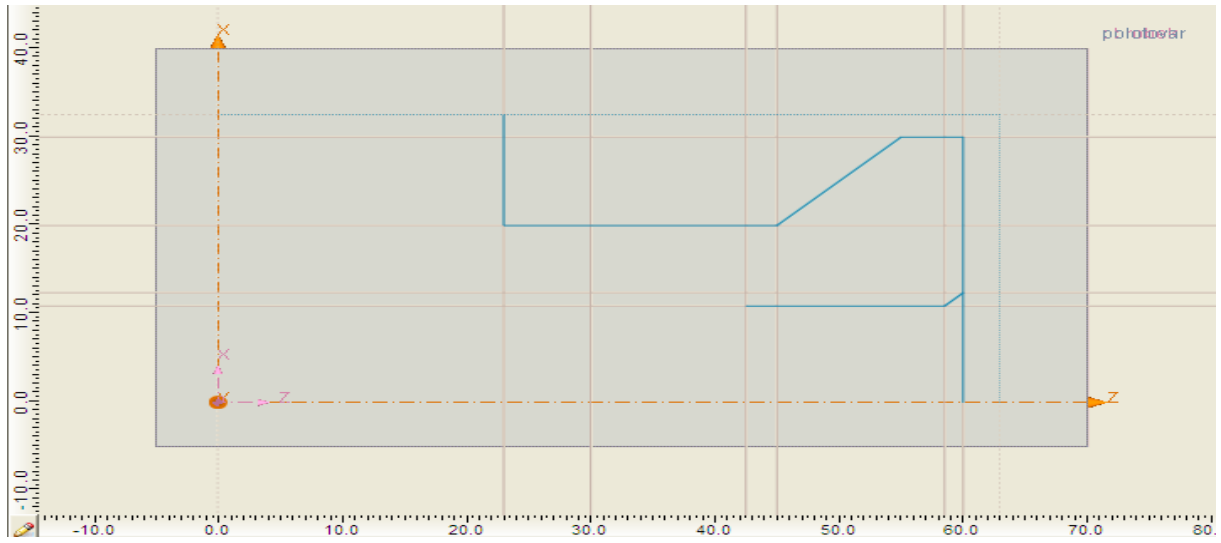

Matice 2 – technologie

