

Úloha

Název součásti: Čep 14

Polotovary: $\phi 80 - 100$

Výchozí stav: polotovary je oboustranně zarovnaná na délku 100 mm, jednostranně navrtána a na druhém (levém) konci sražen 1x45°

Upnutí: do tříčelistového sklíčidla (s obrácenými čelistmi) za průměr 80 mm a druhý konec je opřen hrotem

Postup při obrábění:

opracování proběhne v šesti úsecích:

- hrubování,
- hlazení (konturování),
- zápich šíře 10 mm,
- 2krát zápich šíře 2,5 mm
- závit;

!Pozn.: Na pořadí zápichů nezáleží, na oba zápichy použijeme stejný nástroj

Obr. 14

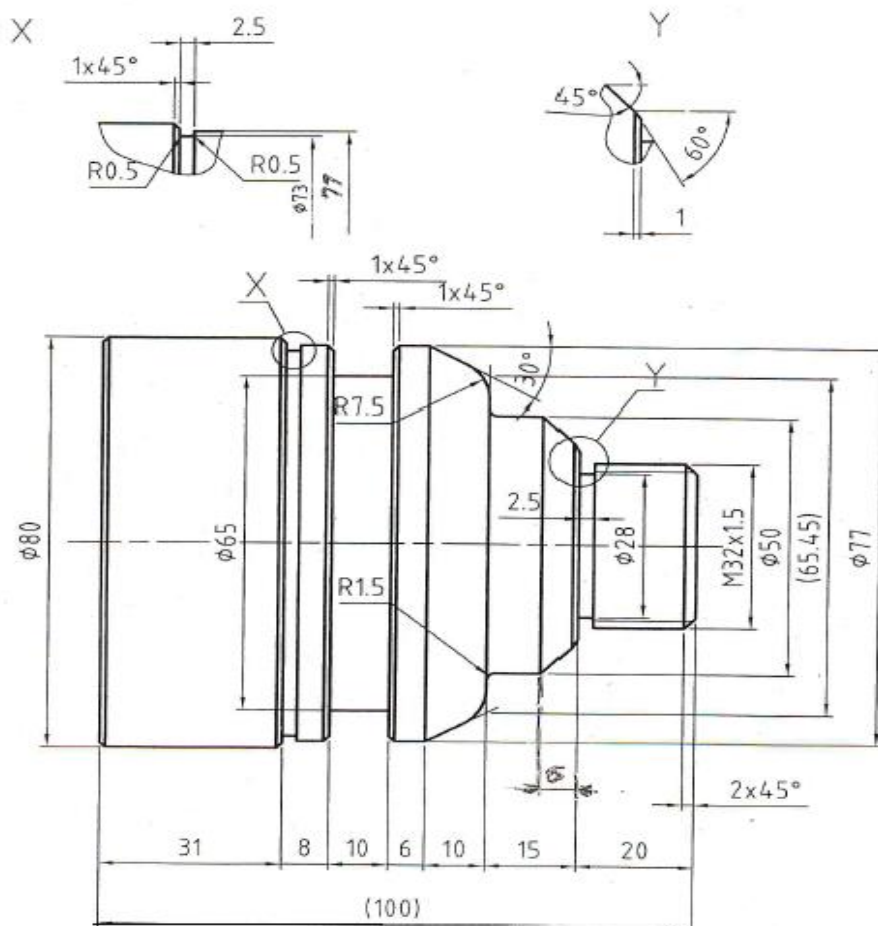

Čep 14 – geometrie

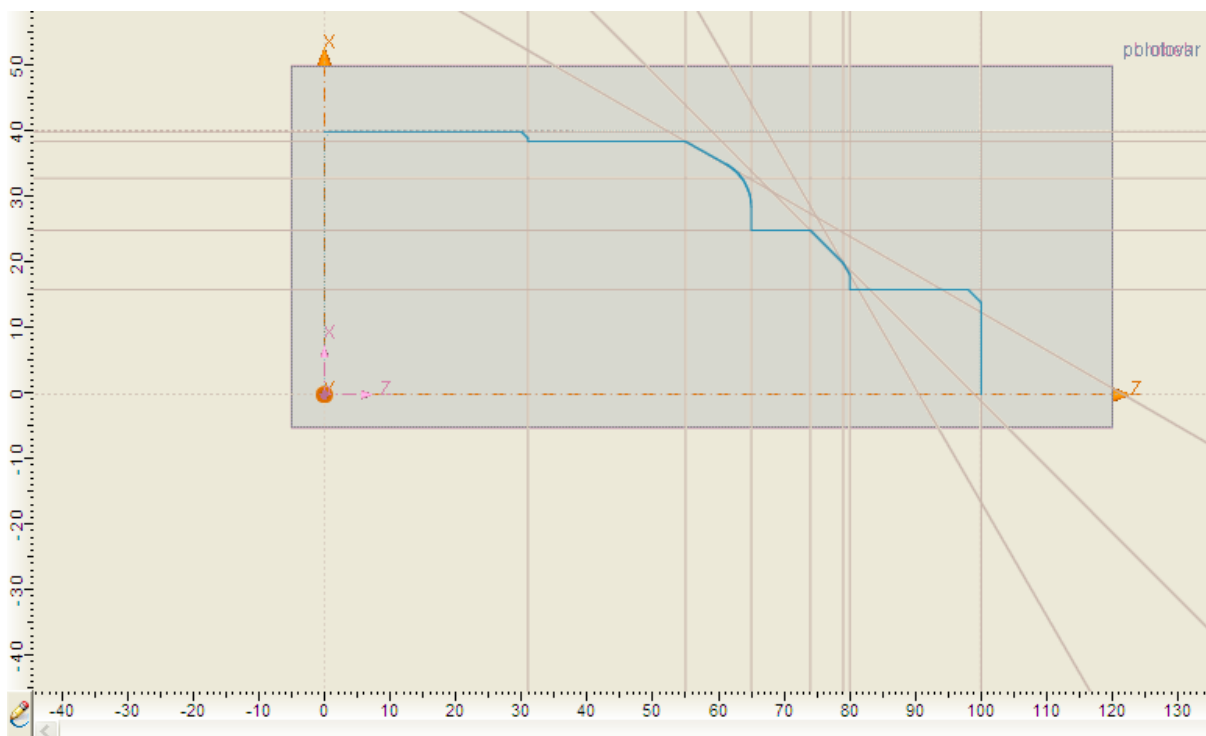

Čep 14 – technologie

